

# GRILLES ET OUTILS

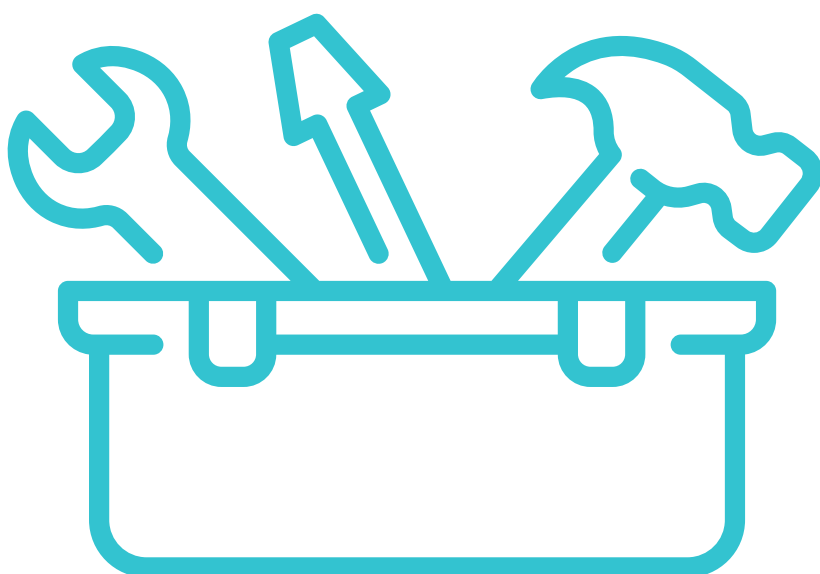



## Grille 1

### *Habiletés sociales et de communication \**

Ce tableau est une section d'une grille en traduction libre qui est intéressante quand on doit faire des observations de l'utilisation du langage; la pragmatique.

Interagit avec les pairs a. Répond b. Initie				
Utilise les salutations de politesse a. Répond b. Initie				
Interagit avec l'éducateur a. Répond b. Initie				
Participe aux blagues, aux plaisanteries a. Répond b. Initie				
Fait des choix et indique ses préférences a. Répond b. Initie				
Indique ou fait comprendre a. Qu'il ne sait pas ou ne comprend pas b. Qu'il a terminé une activité				
Suit les instructions a. Lors d'une routine b. Lorsqu'on lui demande de l'aide c. Lorsqu'on les lui donne individuellement d. Lorsqu'on s'adresse à toute la classe				
Pose des questions a. Demande de l'aide b. Demande de l'information				
S'oriente vers la source du bruit, un haut-parleur ou toute autre source de bruit				
S'assure que l'interlocuteur est prêt à écouter avant de communiquer avec lui				





## Le réseau de communication

Cette grille d'observation à de multiples usages. Dans le cadre d'une observation qui touche le langage, on peut s'en servir pour vérifier le sens des communications.

- Est-ce que l'enfant observé initie des communications?
- Est-ce que les autres enfants/personnes présentes lui parlent ?

Parfois, on a l'impression que l'enfant ne parle à personne ou que personne ne lui parle. Cette observation peut nous permettre de valider ou non notre impression, ce qui peut ajouter un élément dans le cas d'un soupçon de difficulté de langage au sens large.

Aussi, cette grille peut s'avérer pratique si on veut vérifier avec qui l'enfant avec lequel on fera de la stimulation est naturellement à l'aise. Cela nous apprendra aussi avec qui il communique le plus souvent, ou qui s'adresse à lui le plus souvent. Ça vous permettra de créer un petit groupe qui a déjà des affinités. Rappelez-vous qu'un enfant qui a des difficultés de langage peut aussi être mal à l'aise de faire sa stimulation avec certains enfants avec qui il aurait une moins bonne connexion de base.

### Utilisation:

Vous inscrivez au centre le nom de l'enfant observé et dans les cercles tout autour, celui des personnes présentes pour l'observation.

Faites des flèches entre les cercles selon qui initie la conversation et tracez une petite ligne sur la flèche à chacune des interactions.

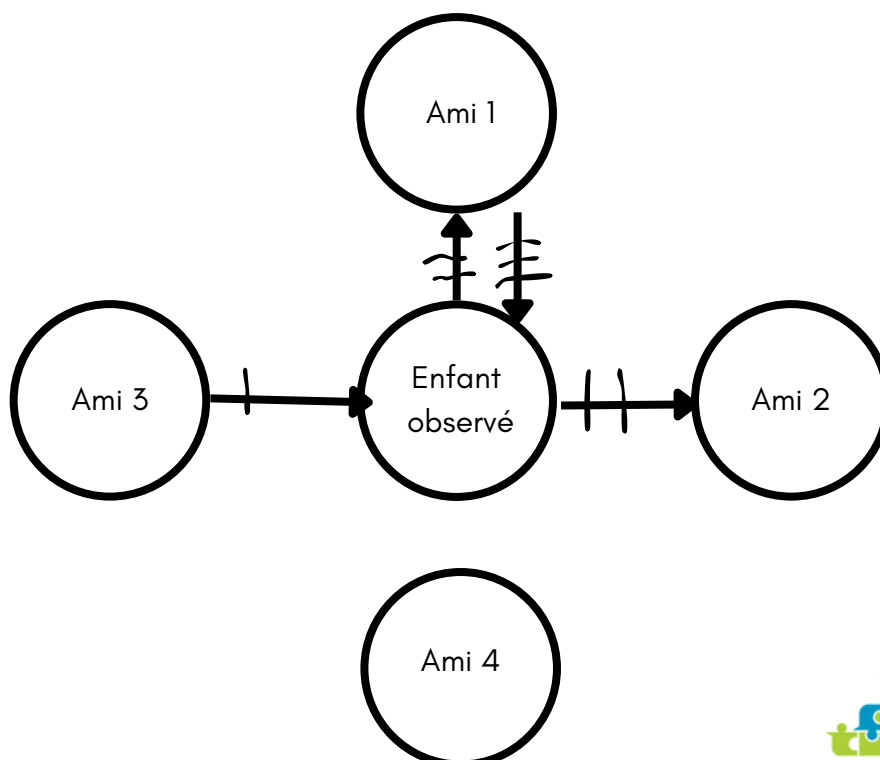



*Réseau de communication*

***Pour observer les interactions sociales***

Nom de l'enfant observé :

Date :

Nom de l'observateur :

Durée :

Ce que je veux observer :

---

---

---

---

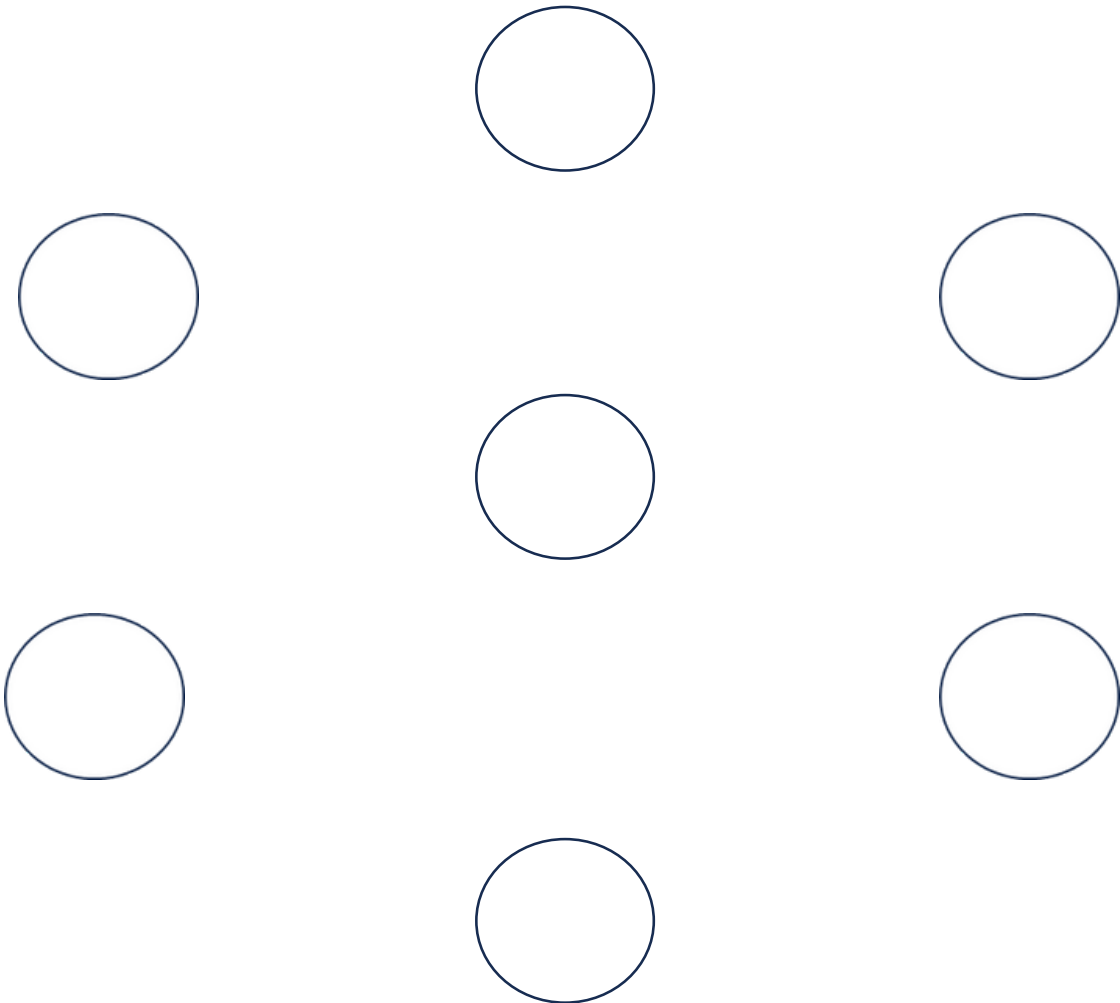



### *Note évolutive:*

La note évolutive vous permettra, comme son nom l'indique, de suivre l'évolution de l'enfant avec lequel vous faites de la stimulation de langage. Elle facilitera aussi vos échanges avec les parents et l'orthophoniste.

Sur la prochaine page, vous trouverez un exemple de son utilisation. Vous pouvez facilement l'adapter à vos besoins. Sur la page suivante, vous trouverez une copie blanche que vous pourrez utiliser.

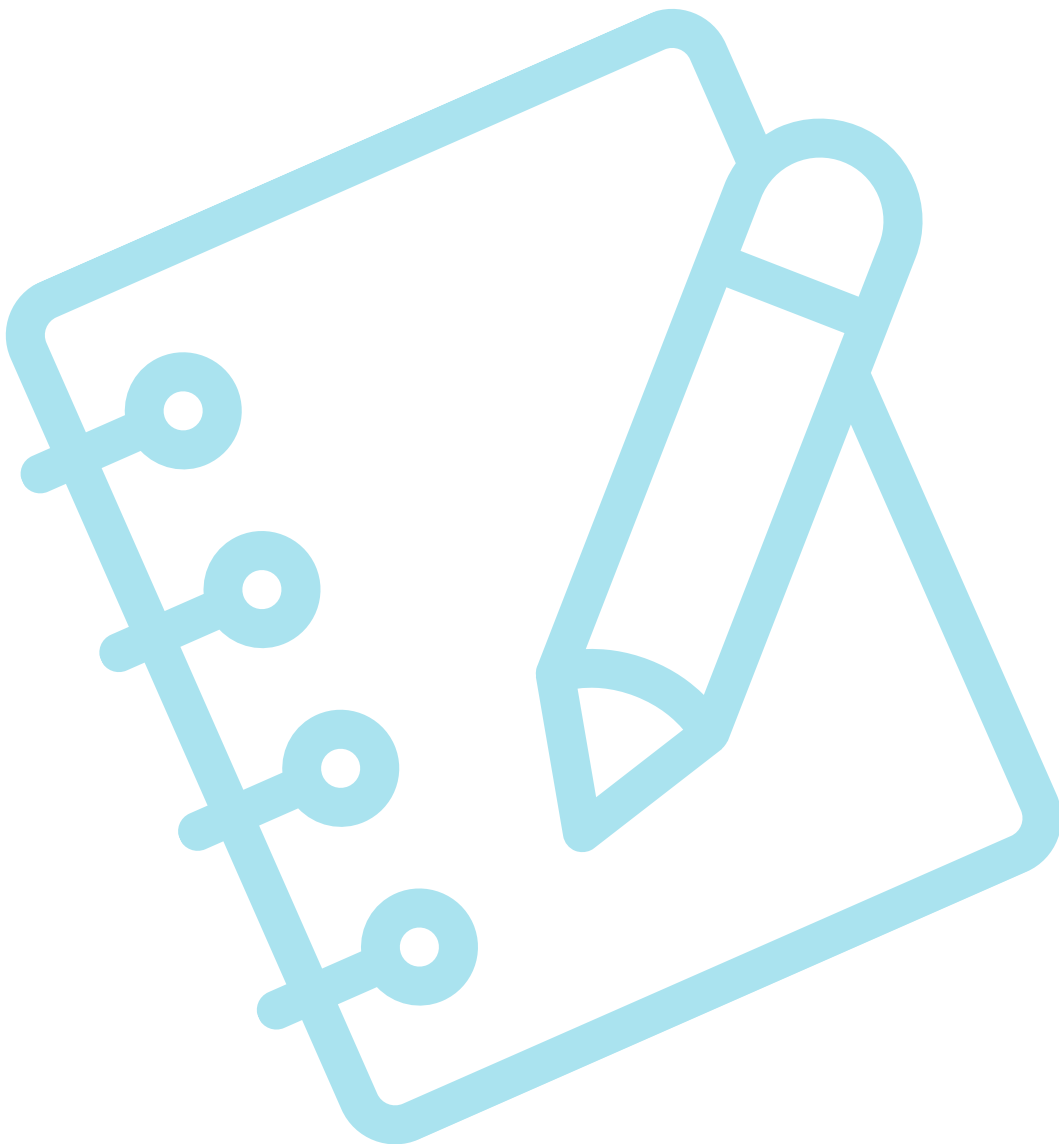



### Grille 3 *Notes évolutives*

Date de la rencontre: \_\_\_\_\_

Contexte/lieu: \_\_\_\_\_

\_\_\_\_\_

Comportement/attitude générale lors de la rencontre:

\_\_\_\_\_

\_\_\_\_\_

\_\_\_\_\_

Objectifs du PIO	Activités	Résultats
1-Prononciation du /s/ en début de mots.	Histoire : Le serpent qui siffle	Son /s/ prononcé sans aide : 2/10 Son /s/ prononcé suite à une aide offerte : 3/10 Son /s/ non prononcé suite à une aide offerte : 5/10 -Serpent : terpent (essaie 2x) -Sonnette : sss-o-nette -Si : réussi -Sirop : tirop. Se reprend :sirop -Siffle : tiffle. Se reprend :siffle -Sort : réussi -Sable : tåble -Sent : tent (essaie 2x) -Soupe : toupe -Savon : tavn. Se reprend :avon Aide apportée : Modèle verbal, ébauche de mot, accentué le son /s/, répéter le mots dans plusieurs contextes, attirer son attention vers ma bouche quand je prononce le son /s/.
2-		
3-		
4 -		

Prochaine rencontre (date, ajustement, planification):

\_\_\_\_\_

\_\_\_\_\_

\_\_\_\_\_



Date de la rencontre: \_\_\_\_\_

Contexte/lieu: \_\_\_\_\_

Comportement/attitude générale lors de la rencontre:

Objectifs du PIO	Activités	Résultats
1-		
2-		
3-		
4 -		

Prochaine rencontre (date, ajustement, planification):



## Grille 4 *Planification de rencontre*

<b>Date :</b>	
<b>Nom de l'enfant :</b>	
<b>Intervenant :</b>	
<b>Activité d'introduction</b>	
<b>Objectif 1 : Activité/matériel :</b>	
<b>Observations :</b>	
<b>Objectif 2 : Activité/matériel :</b>	
<b>Observations :</b>	
<b>Objectif 1 : Activité/matériel :</b>	
<b>Observations :</b>	
<b>Objectif 4 : Activité/matériel</b>	
<b>Observations :</b>	
<b>Activité de fin de rencontre</b>	



## Repérage des signaux d'alerte

12 mois



<b>Si a 12 mois:</b>	<b>X</b>	<b>Commentaires / précisions</b>
L'enfant démontre peu de réactions face aux sons et stimulations dans son environnement.		
Il ne regarde pas la personne qui lui parle.		
L'enfant sourit et gazouille peu.		
Il est souvent amorphe.		
Il n'aime pas être pris dans les bras.		
Il ne fait pas de gestes pour communiquer.		

En cas d'observation de ces signaux d'alerte, il est pertinent que vous recommandiez aux parents de consulter leur médecin, leur pédiatre ou une orthophoniste.



## Repérage des signaux d'alerte

24 mois



<i>Si a 24 mois:</i>	X	<i>Commentaires / précisions</i>
L'enfant n'a pas au moins 50 mots dans son vocabulaire.		
Il varie très peu les sons prononcés.		
Il communique très peu à l'aide de gestes.		
Il semble ne pas comprendre son nom ou des mots et consignes simples.		
Il ne cherche pas à communiquer.		
Il ne combine pas deux mots ensemble.		

En cas d'observation de ces signaux d'alerte, il est pertinent que vous recommandiez aux parents de consulter leur médecin, leur pédiatre ou une orthophoniste.



## Repérage des signaux d'alerte

### 36 mois



<b>Si a 36 mois:</b>	<b>X</b>	<b>Commentaires / précisions</b>
L'enfant répète peu de mots et imite très peu.		
L'enfant est très peu compris par son entourage, puisqu'il est peu intelligible.		
Il communique surtout par des gestes.		
Il ne produit pas de phrases courtes et simples.		
Il ne comprend que des consignes courtes et simples.		
Il a de la difficulté à jumeler des mots avec des objets qu'il connaît.		
Il ne réussit pas à répondre à certains type de questions : choix, « C'est quoi ? »		
Il prononce seulement la fin des mots.		

En cas d'observation de ces signaux d'alerte, il est pertinent que vous recommandiez aux parents de consulter leur médecin, leur pédiatre ou une orthophoniste.



48 mois



<b>Si a 48 mois:</b>	<b>X</b>	<b>Commentaires /précisions</b>
L'enfant mélange les sons dans ses mots et dans ses phrases.		
Il communique surtout par geste.		
Il ne pose pas de questions.		
Il ne comprends que des consignes et des mots entendus fréquemment.		
Il ne réussit pas à comprendre des questions, certains concepts simples et des mots abstraits.		
Il a de la difficulté à jumeler des mots avec des objets qu'il connaît.		
Il n'est pas compris des consignes familières.		
Il ne peut entretenir de petites conversations		
Il ne prononce pas les consonnes à la fin des mots (ex: « ga » pour « gâteau »)		

En cas d'observation de ces signaux d'alerte, il est pertinent que vous recommandiez aux parents de consulter leur médecin, leur pédiatre ou une orthophoniste.



## Repérage des signaux d'alerte

60 mois



<b>Si a 60 mois:</b>	<b>X</b>	<b>Commentaires/précisions</b>
L'enfant fait beaucoup d'erreurs dans ses phrases, qui sont généralement courtes.		
Il ne répond pas adéquatement aux questions posées.		
L'enfant n'est pas compris, la majorité du temps, par les étrangers.		
Il a de la difficulté à échanger avec les autres lors d'une conversation.		
Il n'arrive pas à raconter sa journée.		
Il n'arrive pas à expliquer une situation.		

En cas d'observation de ces signaux d'alerte, il est pertinent que vous recommandiez aux parents de consulter leur médecin, leur pédiatre ou une orthophoniste.



## Référence pour grilles de développement

Vous trouverez ces références dans la médiagraphie, mais il nous a semblé plus simple pour vous de les avoir toutes rassemblées au même endroit  ici!

La plupart de ces grilles incluent toutes les sphères du développement. Il vous est possible d'utiliser seulement la partie «langage» de chacune d'elles.

### Agir-tôt:

[https://agirtot.org/media/489410/coffre-outils-v3\\_fr\\_.pdf](https://agirtot.org/media/489410/coffre-outils-v3_fr_.pdf)

Dans ce document, vous trouverez les grilles suivantes:

- Ballon: pages 8 à 55 avec les grilles langage aux pages: 16-24-32-43 et 53 respectivement pour les groupes d'âges de 1 an -1 an 11 mois à 5 ans-5 ans 11 mois.
- Grille du CAL Petite enfance de Beauharnois-Salaberry: pages 56 à 78
- Grille Mon parcours du Réseau 0-5 Haut-St-Laurent et Table d'actions concertées 0-5 Beauharnois-Salaberry : pages 79 à 81
- Grille de L'ordre des orthophonistes et audiologistes du Québec: pages 82-84

### CHU Ste-Justine:

[https://www.editions-chu-sainte-justine.org/media/livre/document/253\\_Tableau\\_synthese\\_Dev\\_06ans.pdf](https://www.editions-chu-sainte-justine.org/media/livre/document/253_Tableau_synthese_Dev_06ans.pdf)

- Vous trouverez ici la grille de Francine Ferland pour le développement 0-6 ans

### Hôpital pour enfant de Montréal:

[https://www.hopitalpourenfants.com/sites/default/files/le\\_developpement\\_du\\_langage\\_et\\_quand\\_consulter\\_une\\_orthophoniste.pdf](https://www.hopitalpourenfants.com/sites/default/files/le_developpement_du_langage_et_quand_consulter_une_orthophoniste.pdf)

- Pas une grille, mais vous pouvez facilement vous en bâtir une à partir de ce document très pertinent!